

PORTUGUES

Módulo de tempo multifuncional

1. Instruções de segurança

- A documentação atualizada pode ser baixada no endereço phoenixcontact.net/products.
- Durante todos os trabalhos no aparelho, observe os regulamentos nacionais de segurança e de prevenção de acidentes.
- Se as normas de segurança não forem observadas, morte, graves lesões corporais ou elevados danos materiais podem ser a consequência.
- A instalação, operação e manutenção deve ser executadas por pessoal eletrotécnico qualificado. Siga as instruções de instalação descritas.
- Desligue a fonte de energia do aparelho antes da realização dos trabalhos!
- Guarde a documentação do produto.
- O aparelho não pode ser reparado pelo usuário e deve ser substituído por um aparelho equivalente. Os consertos só podem ser executados pelo fabricante.

2. Descrição breve

Gerador de impulsos com tempos de pulso e pausa ajustáveis

3. Elementos de operação e indicação (🔗)

- Chave rotativa "TIME 2": Faixa final de tempo
- LED "R": relé de saída
- Potenciômetro "TIME 2": Especificação de valores
- Chave rotativa "TIME 1": Faixa final de tempo
- Potenciômetro "TIME 1": Especificação de valores
- LED "U/t": Alimentação e tempo ajustável TIME
- Pé de encaixe para montagem em trilhos de fixação

4. Indicadores de estado e diagnóstico

Nome	Cor / Estado	Descrição
U/t	Verde ligado	Presença de tensão de alimentação, tempo ajustado decorrido
	Verde piscando	Presença de tensão de alimentação, tempo ajustado decorrendo
REL	Amarelo ligado	Relé de saída armado
	Amarelo desliga	Relé de saída desarmado

5. Instalação

⚠️ ATENÇÃO: Perigo de morte devido à choque elétrico!
Nunca trabalhe com tensão ligada.

O dispositivo pode ser encaixado em todos os trilhos de fixação 35 mm conforme EN 60715.

Uma fonte de alimentação wide-range permite a conexão de uma tensão de alimentação na faixa de 24 V AC/DC a 240 V AC/DC.

6. Exemplos de conexão

Pulsante começando com pausa (🔗)

Pulsante começando com pulso (🔗)

ITALIANO

Modulo di temporizzazione multifunzione

1. Indicazioni di sicurezza

- I documenti aggiornati possono essere scaricati all'indirizzo phoenixcontact.net/products.
- Durante qualsiasi intervento sul dispositivo rispettare le prescrizioni di sicurezza e antinfortunistiche nazionali.
- Il mancato rispetto delle norme di sicurezza può comportare infortuni gravi o letali alle persone e danni materiali notevoli.
- L'installazione, l'utilizzo e la manutenzione devono essere eseguiti da personale elettrotecnico qualificato. Seguire le istruzioni di installazione descritte.
- Prima dell'inizio dei lavori accertarsi che l'apparecchiatura non sia sotto tensione!
- Conservare la documentazione del prodotto.
- Il dispositivo non può essere riparato dall'utente e deve essere sostituito con uno equivalente. Solo il produttore è autorizzato ad eseguire riparazioni.

2. Breve descrizione

Generatore di impulsi con intervalli di impulso e di pausa impostabili

3. Elementi di comando e visualizzazione (🔗)

- Selettore rotante "TIME2": intervallo di tempo
- LED "R": relé di uscita
- Potenziometro "TIME2": valore di default
- Selettore rotante "TIME1": intervallo di tempo
- Potenziometro "TIME1": valore di default
- LED "U/t": alimentazione e temporizzazione TIME regolabile
- Piedino di innesto per montaggio su guida

4. Segnalazioni di stato e di diagnostica

Nome	Colore / Stato	Descrizione
U/t	Verde on	Tensione di alimentazione presente, il tempo impostato è decorso
	Verde lampeggiante	Tensione di alimentazione presente, il tempo impostato sta decorrendo
REL	Giallo on	Relé di uscita eccitato
	Giallo off	Relé di uscita diseccitato

5. Installazione

⚠️ AVVERTENZA: pericolo di morte a causa di scosse elettriche!

Non lavorare mai in presenza di tensione.

Il dispositivo è applicabile su tutte le guide di montaggio da 35 mm a norma EN 60715.

Un alimentatore integrato a range esteso consente il collegamento di una tensione di alimentazione in un campo compreso tra 24 V AC/DC e 240 V AC/DC.

6. Esempi di collegamento

Temporizzato inizio pausa (🔗)

Temporizzato inizio impulso (🔗)

FRANÇAIS

Module temporisé multifonctions

1. Consignes de sécurité

- Les documents actuels peuvent être téléchargés à l'adresse phoenixcontact.net/products.
- Respecter la législation nationale en vigueur en matière de sécurité et de prévention des accidents pour toute intervention sur l'appareil.
- Le non-respect de ces consignes peut entraîner la mort, des blessures graves ou d'importants dommages matériels.
- L'installation, l'utilisation et la maintenance doivent être confiées à un personnel spécialisé dûment qualifié en électrotechnique. Respecter les instructions d'installation.
- Avant de commencer les travaux, mettez l'appareil hors tension.
- Conservser la documentation relative au produit.
- L'appareil ne peut pas être réparé par l'utilisateur et doit être remplacé par un appareil du même type. Seul le constructeur est autorisé à effectuer des réparations.

2. Brève description

Captur d'impulsions avec temps d'impulsions et de pauses réglables

3. Eléments de commande et voyants (🔗)

- Commutateur rotatif « TIME2 » : plage finale de temps
- LED « R » : relais de sortie
- Potentiomètre « TIME2 » : valeur consigne
- Commutateur rotatif « TIME1 » : plage finale de temps
- Potentiomètre « TIME1 » : valeur consigne
- LED « U/t » : alimentation et temps réglable TIME
- Pied encliquetable pour montage sur profilé

4. Voyants de diagnostic et d'état

Nom	Couleur / Etat	Description
U/t	Vert actif	La tension d'alimentation est établie, le temps réglé est écoulé
	Verte clignotante	La tension d'alimentation est établie, le temps réglé s'écoule
REL	Jaune actif	Relais de sortie activé
	Jaune éteint	Relais de sortie retombé

5. Installation

⚠️ AVERTISSEMENT : Danger de mort par choc électrique !
Ne jamais travailler sur un module sous tension.

L'appareil est encliquetable sur tous les profilés 35 mm conformes à EN 60715.

Un bloc d'alimentation à plage étendue intégré permet de raccorder une tension d'alimentation de 24 V AC/DC à 240 V AC/DC.

6. Exemples de raccordement

Découpage, démarrage sortie au repos (🔗)

Découpage, démarrage sortie active (🔗)

ENGLISH

Multifunctional timer module

1. Safety notes

- You can download the latest documents at phoenixcontact.net/products.
- When working on the device, observe the national safety and accident prevention regulations.
- Disregarding these safety regulations may result in death, serious personal injury or damage to equipment.
- Installation, operation, and maintenance may only be carried out by qualified electricians. Follow the installation instructions as described.
- Before working on the device, disconnect the power.
- Keep the product documentation in a safe place.
- The device cannot be repaired by the user and must be replaced by an equivalent device. Repairs may only be carried out by the manufacturer.

2. Short description

Pulse encoder with adjustable pulse and pause times

3. Operating and indicating elements (🔗)

- Rotary switch "TIME2": Time end range
- LED "R": output relay
- "TIME2" potentiometer: Preset value
- Rotary switch "TIME1": Time end range
- "TIME1" potentiometer: Preset value
- "U/t" LED: Supply and adjustable time TIME
- Snap-on foot for DIN rail mounting

4. Status and diagnostics indicators

Name	Color/ status	Description
U/t	Green ON	Supply voltage is present, the set time has elapsed
	Green flashing	Supply voltage is present, the set time is elapsing
REL	Yellow ON	Output relay picked up
	Yellow off	Output relay dropped out

5. Installation

⚠️ WARNING: Danger to life by electric shock!
Never carry out work when voltage is present.

The device can be snapped onto all 35 mm DIN rails according to EN 60715.

An integrated wide-range power supply unit enables the connection of a supply voltage in the range from 24 V AC/DC to 240 V AC/DC.

6. Connection examples

Switched-mode beginning with pause (🔗)

Switched-mode beginning with pulse (🔗)

DEUTSCH

Multifunktionales Zeitmodul

1. Sicherheitshinweise

- Aktuelle Dokumente können unter der Adresse phoenixcontact.net/products heruntergeladen werden.
- Beachten Sie bei allen Arbeiten am Gerät die nationalen Sicherheits- und Unfallverhütungsvorschriften.
- Wenn Sie die Sicherheitsvorschriften nicht beachten, können Tod, schwere Körperverletzung oder hoher Sachschaden die Folge sein.
- Die Installation, Bedienung und Wartung ist von elektrotechnisch qualifiziertem Fachpersonal durchzuführen. Befolgen Sie die beschriebenen Installationsanweisungen.
- Schalten Sie das Gerät vor Beginn der Arbeiten spannungsfrei!
- Behalten Sie die Produktdokumentation auf.
- Das Gerät kann nicht vom Anwender repariert werden und muss durch ein gleichwertiges Gerät ersetzt werden. Reparaturen sind nur durch den Hersteller durchführbar.

2. Kurzbeschreibung

Impulsgeber mit einstellbaren Puls- und Pausenzeiten

3. Bedien- und Anzeigeelemente (🔗)

- Dreheschalter "TIME2": Zeitendbereich
- LED "R": Ausgangsrelais
- Potenzioemeter "TIME2": Wertvorgabe
- Dreheschalter "TIME1": Zeitendbereich
- Potenzioemeter "TIME1": Wertvorgabe
- LED "U/t": Versorgung und einstellbare Zeit TIME
- Rastfuß für Tragschienenmontage

4. Status- und Diagnoseanzeigen

Name	Farbe / Zustand	Beschreibung
U/t	Grün ein	Versorgungsspannung liegt an, eingestellte Zeit ist abgelaufen
	Grün blinkend	Versorgungsspannung liegt an, eingestellte Zeit läuft ab
REL	Gelb ein	Ausgangsrelais angezogen
	Gelb aus	Ausgangsrelais abgefallen

5. Installation

⚠️ WARNUNG: Lebensgefahr durch Stromschlag!
Niemals bei anliegender Spannung arbeiten.

Sie können das Gerät auf alle 35-mm-Tragschienen nach EN 60715 aufrasten.

Ein integriertes Weitbereichsnetzteil ermöglicht den Anschluss einer Versorgungsspannung im Bereich von 24 V AC/DC bis 240 V AC/DC.

6. Anschlussbeispiele

Taktend pausenbeginnend (🔗)

Taktend impulsbeginnend (🔗)

DE Einbauanweisung für den Elektroinstallateur

EN Installation notes for electricians

FR Instructions d'installation pour l'électricien

IT Istruzioni di montaggio per l'elettricista installatore

PT Instrução de montagem para o eletricista

ETD-BL-2T-I-230

ETD-BL-2T-I-230-PT

2907713

2907714

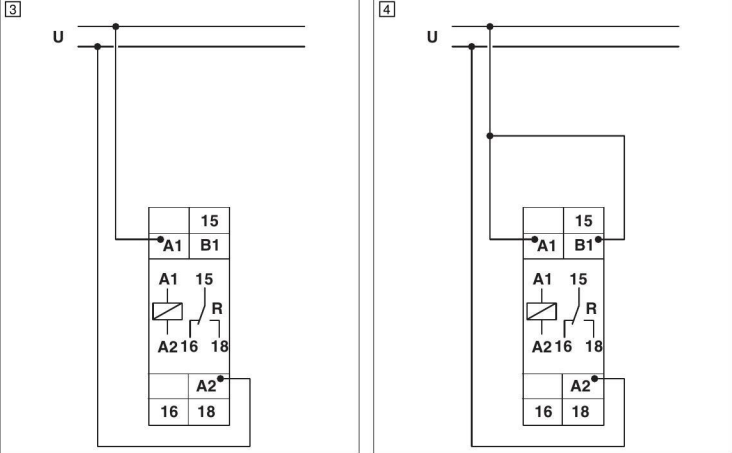
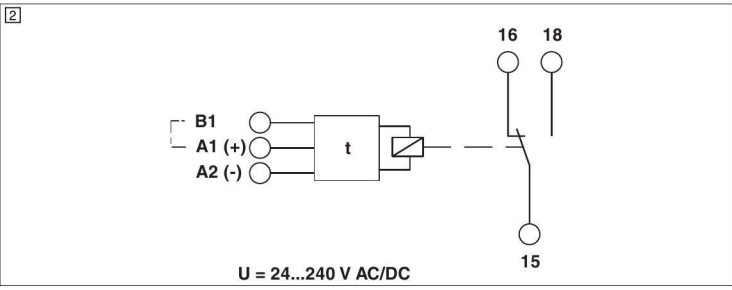
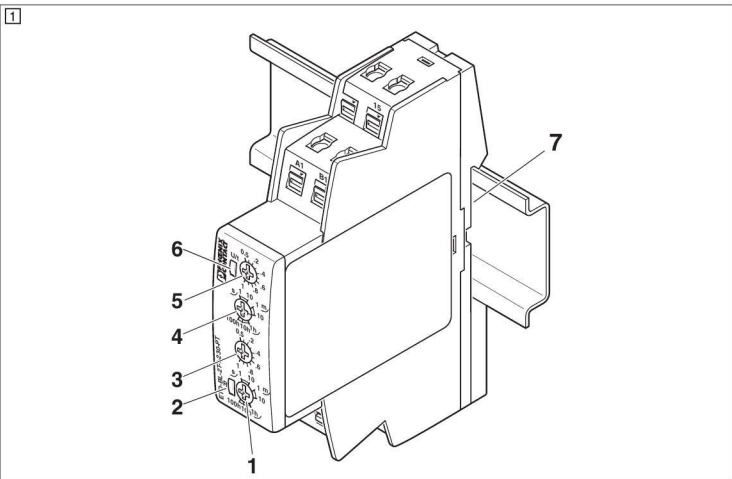

POLSKI

Wielofunkcyjny moduł czasowy

1. Wskazówki dotyczące bezpieczeństwa

i Aktualne dokumenty pobierać można pod adresem internetowym phoenixcontact.net/products.

- Przy wszystkich pracach przy urządzeniu należy przestrzegać krajowych przepisów dotyczących BHP.
- Nieprzestrzeganie przepisów dotyczących bezpieczeństwa może skutkować śmiercią, ciężkimi obrażeniami ciała lub wysokimi szkodami materialnymi.
- Instalacji, obsługi i konserwacji dokonywać może jedynie wyspecjalizowany personel elektrotechniczny. Należy przestrzegać wskazaówek dotyczących montażu.
- Przed rozpoczęciem prac należy wyłączyć napięcie!
- Należy zachować dokumentację produktu.
- Urządzenie nie może być naprawiane przez użytkownika i musi zostać wymienione na urządzenie tej samej wartości. Napraw dokonywać może tylko producent.

2. Krótki opis

Nadajnik impulsów z nastawialnym czasem impulsu i przerwy

3. Elementy obsługi i wskaźnikowe (☐)

- Łącznik krzywkowy „TIME2”: zakres ograniczenia czasu
- Dioda LED „R”: przekaźnik wyjściowy
- Potencjometr „TIME2”: wyznaczenie wartości
- Łącznik krzywkowy „TIME1”: zakres ograniczenia czasu
- Potencjometr „TIME1”: wyznaczenie wartości
- Dioda LED „U/I”: zasilanie i ustawiany czas TIME
- Nóżka ustalająca do montażu na szynach

4. Wskaźniki stanu i diagnostyczne

Nazwisko	Kolor / stan	Opis
U/t	Zielona świeci	Napięcie zasilania występuje, upłynął ustawiony czas
	Zielona migająca	Napięcie zasilania występuje, upływa ustawiony czas
REL	Żółta świeci	Przekaźniki wyjściowe dokręcone
	Żółta wyłączona	Przekaźnik wyjściowy zwolnił

5. Instalacja

⚠ OSTRZEŻENIE: zagrożenie życia na skutek porażenia prądem elektrycznym!
Nigdy nie pracować przy przyłożonym napięciu!

Można zatrzasnąć urządzenie na wszystkich szynach nośnych 35-mm zgodnych z EN 60715. Zintegrowany zasilacz szerokozakresowy umożliwia podłączenie napięcia zasilania w zakresie od 24 V AC/DC do 240 V AC/DC.

6. Przykłady przyłączenia

Taktowanie załączane przerwą (☑)

Taktowanie załączane impulsem (☒)

中文

多功能定时器模块

1. 安全提示

i 您可从 phoenixcontact.net/products 下载最新的相关文件。

- 在设备上作业时，请遵循国家安全与事故防范规定。
- 如无视这些安全规定则可能导致死亡、严重人身伤害或设备损坏。
- 仅专业电气人员进行相关安装、操作和维修。请按说明遵守安装规定。
- 在对设备进行作业前，切断电源！
- 将产品资料存放在安全的地方。
- 用户不得维修设备，必须使用相当的设备对其进行更换。修理工作只能由制造商进行。

2. 概述

带有调节脉冲和暂停时间的脉冲编码器

3. 操作与显示 (☐)

- “TIME2” 旋转开关：时间结束范围
- LED “R”：输出继电器
- “TIME2” 电位计：预设置
- “TIME1” 旋转开关：时间结束范围
- “TIME1” 电位计：预设置
- “U/I” LED：供电和可调时间 “TIME”
- 用于 DIN 导轨安装的卡脚

4. 状态和诊断指示灯

名称	颜色 / 状态	描述
U/t	绿色 ON	有电源电压，已超过设定时间
	绿灯闪烁	有电源电压，设定时间正在运行
REL	黄灯亮	输出继电器吸合
	黄色 关	输出继电器脱扣

5. 安装

⚠ 警告：电击可能导致生命危险！
带电时请勿操作。

设备可以卡接到符合 EN60715 标准的 35 mm DIN 导轨上。利用集成的宽幅电源单元可连接电压范围从 24 V AC/DC 到 240 V AC/DC 的电源电压。

6. 连接示例

以暂停开始的开关模式 (☑)

以脉冲开始的开关模式 (☒)

РУССКИЙ

Многофункциональный модуль времени

1. Правила техники безопасности

i Актуальную документацию можно скачать по ссылке: phoenixcontact.net/products.

- При выполнении любых работ с оборудованием соблюдайте требования государственных нормативных документов, регулирующих вопросы безопасности и предотвращения несчастных случаев.
- Несоблюдение техники безопасности может повлечь за собой смерть, тяжелые увечья или значительный материальный ущерб.
- Монтаж, управление и работы по техобслуживанию разрешается выполнять только квалифицированным специалистам по электротехническому оборудованию. Продолжать приведенные инструкции по монтажу.
- Перед началом работ отключите питание устройства!
- Сохранять сопроводительную документацию.
- Не допускается ремонт данного устройства пользователем. При выходе из строя это устройство необходимо заменить аналогичным устройством. Все ремонтные работы должны выполняться компанией-изготовителем.

2. Краткое описание

Импульсный датчик с настраиваемой уставкой продолжительности импульса и паузы

3. Элементы управления и индикации (☐)

- Поворотный переключатель "TIME2": Конечный диапазон времени
- Светодиод "R": Выходное реле
- Потенциометр "TIME2": Уставка значения
- Поворотный переключатель "TIME1": Конечный диапазон времени
- Потенциометр "TIME1": Уставка значения
- Светодиод "U/I": питание и устанавливаемое время TIME
- Монтажное основание с защелками для установки монтажной рейки

4. Индикаторы статуса и диагностики

Название	Цвет/ состояние	Описание
U/t	Зеленый вкл	Питающее напряжение приложено, установленное время истекло
	Зеленый мигает	Питающее напряжение приложено, установленное время истенает
REL	Желтый вкл.	Контакты выходного реле замкнуты
	Желтый выкл.	Контакты выходного реле разомкнуты

5. Монтаж

⚠ ОСТОРОЖНО: Опасность поражения электрическим током!
Ни в коем случае не работайте при подключенном напряжении.

Устройство можно устанавливать на защелках на монтажные рейки шириной 35 мм любого типа согласно EN 60715.

Встроенный блок питания с широкой поддержкой входных параметров обеспечивает подключение напряжения питания в диапазоне от 24 В перем./пост. тока до 240 В перем./пост. тока.

6. Примеры подключения

Такт, подача сигнала в начале паузы (☑)

Такт, подача сигнала в начале импульса (☒)

TURKÇE

Çok fonksiyonlu zamanlayıcı modülü

1. Güvenlik notları

i Güncel dokümanları phoenixcontact.net/products adresinden indirebilirsiniz.

- Cihaz üzerinde çalışma yaparken, ulusal güvenlik ve kaza önleme talimatlarına uyun.
- Bu güvenlik yönetmeliklerinin ihlali, ölüme, ciddi fiziksel yaralanmaları veya ekipman hasarına sebep olabilir.
- Montaj, işletme ve bakım yalnızca kalifiye elektrikçiler tarafından yapılmalıdır. Belirtilen montaj talimatlarına uyun.
- Cihaz üzerinde çalışmadan önce gücü kesin.
- Ürün dokümanlarını emniyetli bir yerde saklayın.
- Cihazın onarımı kullanıcı tarafından yapılamaz ve eşdeğer bir cihaz ile değiştirilmesi gerekir. Onarım işleri yalnızca üretici tarafından yapılabilir.

2. Kısa tanım

Ayarlanabilir darbe ve duruş süreli darbe enkoderi

3. İşletme ve gösterge elemanları (☐)

- Döner anahtar "TIME2": Süre bitiş aralığı
- LED "R": çıkış rölesi
- "TIME2" potansiyometresi: Ön ayarlı değer
- Döner anahtar "TIME1": Süre bitiş aralığı
- "TIME1" potansiyometresi: Ön ayarlı değer
- "U/I" LED: Besleme ve ayarlanabilen zaman ZAMAN
- DIN rayına montaj için geçme taban

4. Durum ve diyagnostik göstergeleri

İsim	Renk/ durum	Tanım
U/t	Yeşil ON	Besleme gerilimi var, ayarlanmış olan süre doldu
	Yeşil yanıp sönüyor	Besleme gerilimi var, ayarlanmış olan süre doluyor
REL	San AÇIK	Çıkış rölesi çekildi
	San kapalı	Çıkış rölesi bırakma konumuna geri döndü

5. Montaj

⚠ UYARI: Elektrik çarpmasıyla hayatı tehlike!
Hiçbir zaman gerilim altında çalışma yapmayın.

Cihaz EN 60715 standardına uygun tüm 35 mm DIN raylarına takılabilir. Entegre bir geniş aralıklı güç kaynağı ünitesi, 24 V AC/DC - 240 V AC/DC aralığında bir besleme gerilimi bağlantısını mümkün kılar.

6. Bağlantı örnekleri

Anahtarlamalı mod duraksama ile başlar (☑)

Anahtarlamalı mod darbe ile başlar (☒)

ESPAÑOL

Módulo de tiempo multifuncional

1. Advertencias de seguridad

i Puede descargar la documentación actual en la dirección phoenixcontact.net/products.

- Observe, en todos los trabajos a realizar en el dispositivo, las prescripciones nacionales de seguridad y para la prevención de accidentes.
- El incumplimiento de las normas de seguridad puede tener como consecuencia la muerte, lesiones graves o cuantiosos daños materiales.
- La instalación, el manejo y el mantenimiento deben ser ejecutados por personal especializado, cualificado en electrotecnia. Siga las instrucciones de instalación descritas.
- Antes de comenzar, desconecte la tensión del aparato.
- Conserve la documentación del producto.
- El equipo no puede ser reparado por el usuario y debe sustituirse por un equipo equivalente. Solamente el fabricante podrá realizar las reparaciones.

2. Descripción resumida

Generador de impulsos con tiempos de impulso y tiempos de pausa ajustables

3. Elementos de operación y de indicación (☐)

- Conmutador giratorio "TIME2": Gama final de tiempo
- LED "R": relé de salida
- Potenciómetro "TIME2": Valor prefijado
- Conmutador giratorio "TIME1": Gama final de tiempo
- Potenciómetro "TIME1": Valor prefijado
- LED "U/I": Alimentación y tiempo ajustable TIME
- Pie de encaje para montaje sobre carril

4. Indicaciones de estado y diagnóstico

Nombre	Color / estado	Descripción
U/t	Verde encendido	Hay aplicada tensión de alimentación, el tiempo ajustado ha transcurrido
	Verde parpadeante	Hay aplicada tensión de alimentación, el tiempo ajustado está transcurriendo
REL	Amarillo encendido	Relé de salida excitado
	Amarillo apagado	Relé de salida desexcitado

5. Instalación

⚠ ADVERTENCIA: ¡Peligro de muerte por electrocución!
No trabajar nunca estando la tensión aplicada!

Puede encajar el dispositivo en todos los carriles simétricos de 35 mm según EN 60715. Una fuente de alimentación de largo alcance integrada facilita una conexión de una tensión de alimentación en el margen de 24 V AC/DC hasta 240 V AC/DC.

6. Ejemplos de conexión

Inicio de ciclo en pausa (☑)

Inicio de ciclo en pulso (☒)

PHENIX CONTACT
PHOENIX CONTACT GmbH & Co. KG
Flachsmarktstraße 8, 32825 Blomberg, Germany
Fax +49-(0)5235-341200, Phone +49-(0)5235-300

phoenixcontact.com MNR 9071366 2016-08-29

ES Instrucciones de montaje para el instalador eléctrico

TR Elektrik personeli için montaj talimatı

RU Инструкция по установке для элентромонтажника

ZH 电气人员安装须知

PL Instrukcja dot. instalacji dla elektryka instalatora

ETD-BL-2T-I-230

ETD-BL-2T-I-230-PT

2907713

2907714

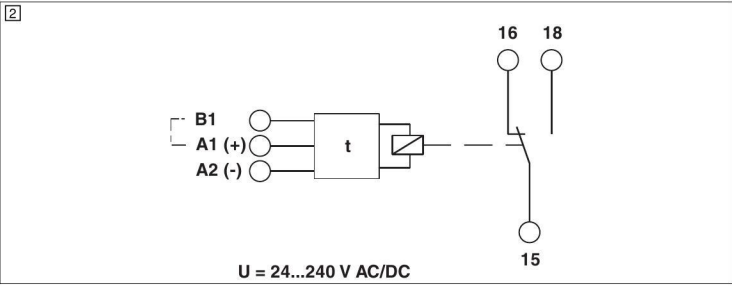
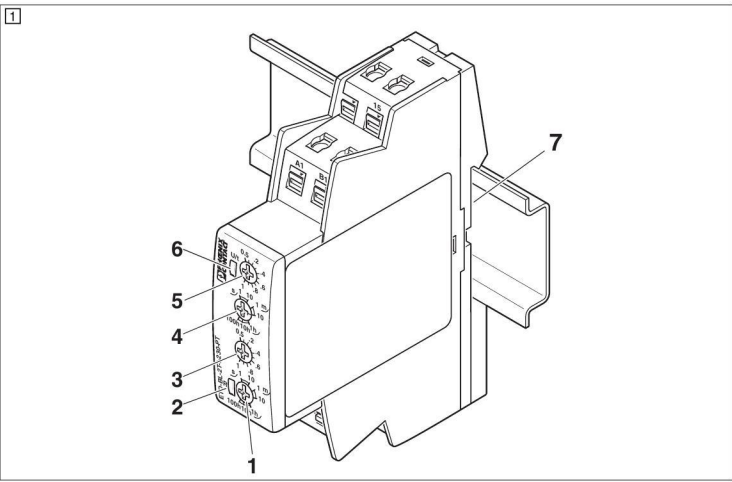

U = 24...240 V AC/DC

